

COMUNE DI GIUGLIANO IN CAMPANIA

PROVINCIA DI NAPOLI

Oggetto:
VERIFICA DI ASSOGGETTABILITA' ALLA V.I.A. RELATIVA AL PROGETTO PER LA REALIZZAZIONE DI UN CENTRO DI RACCOLTA E IMPIANTO DI TRATTAMENTO DI VEICOLI FUORI USO CON RECUPERO E RIVENDITA DI PARTI USATE E MESSA IN RISERVA CON ADEGUAMENTO VOLUMETRICO DI RIFIUTI SPECIALI NON PERICOLOSI (RIFIUTI METALLICI) DA REALIZZARSI NEL COMUNE DI GIUGLIANO IN CAMPANIA (NA) IN VIALE FERROVIA DELLO STATO - LOCALITA' PONTE RICCIO ZONA A.S.I. DI GIUGLIANO QUILIANO

- PROGETTO PRELIMINARE -

- ai sensi del D.P.R. 554/99; D.P.R. 207/2012; D.Lgs. 152/99 e s.s.m.ii. -

TAVOLA 6: Planimetria dell'impianto con sistema di captazione e trattamento delle acque reflue (stato di fatto) scala 1:100
Planimetria dell'impianto con sistema di captazione e trattamento delle acque reflue (stato di progetto) scala 1:100

Il Committente: Consulenza: Progettazione e Redazione

DITTA: S.I.A. CONSULTING s.a.s. ING. SANDRO RUOPOLO
"D.F.R. S.a.s." VIA ROMA, 157 - 80029 SANTANTONO (NA) VIA M. GUERRITONE, 18 - 84016 PRAGNAN (SA)
TEL. 081/9442222 TEL. E FAX 081/9422222 - 333.7707779

Pagani (Sa), 23/03/2016

PLANIMETRIA DELL'IMPIANTO CON SISTEMA DI CAPTAZIONE E TRATTAMENTO ACQUE REFLUE (STATO DI FATTO) - SCALA 1:100



PLANIMETRIA DELL'IMPIANTO CON SISTEMA DI CAPTAZIONE E TRATTAMENTO ACQUE REFLUE (STATO DI PROGETTO) - SCALA 1:100

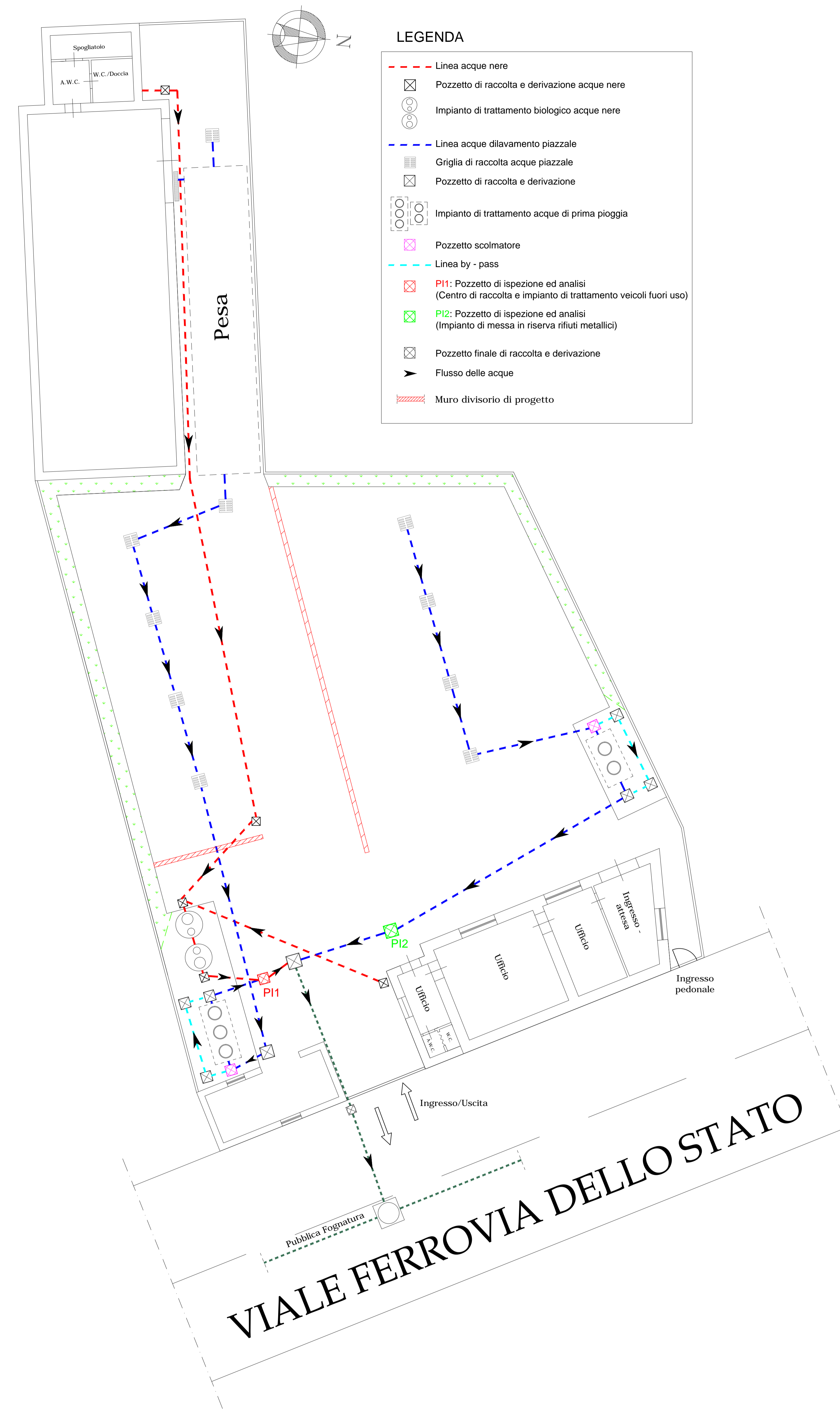

PARTICOLARI IMPIANTO DI TRATTAMENTO BIOLOGICO DELLE ACQUE NERE (ESISTENTE)

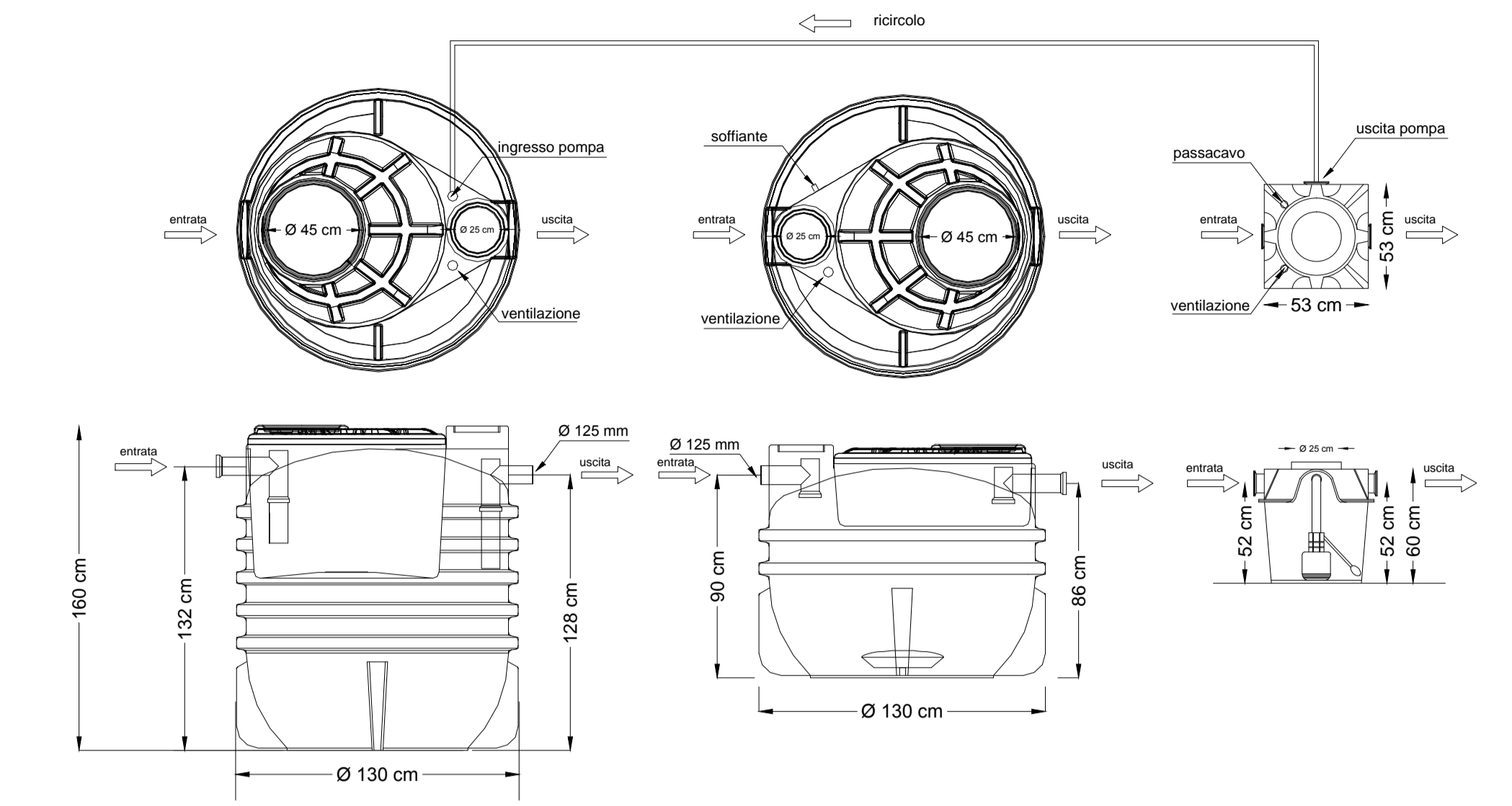

PARTICOLARI IMPIANTO DI TRATTAMENTO ACQUE DI PRIMA PIOGGIA A SERVIZIO DELL'IMPIANTO A (ESISTENTE)

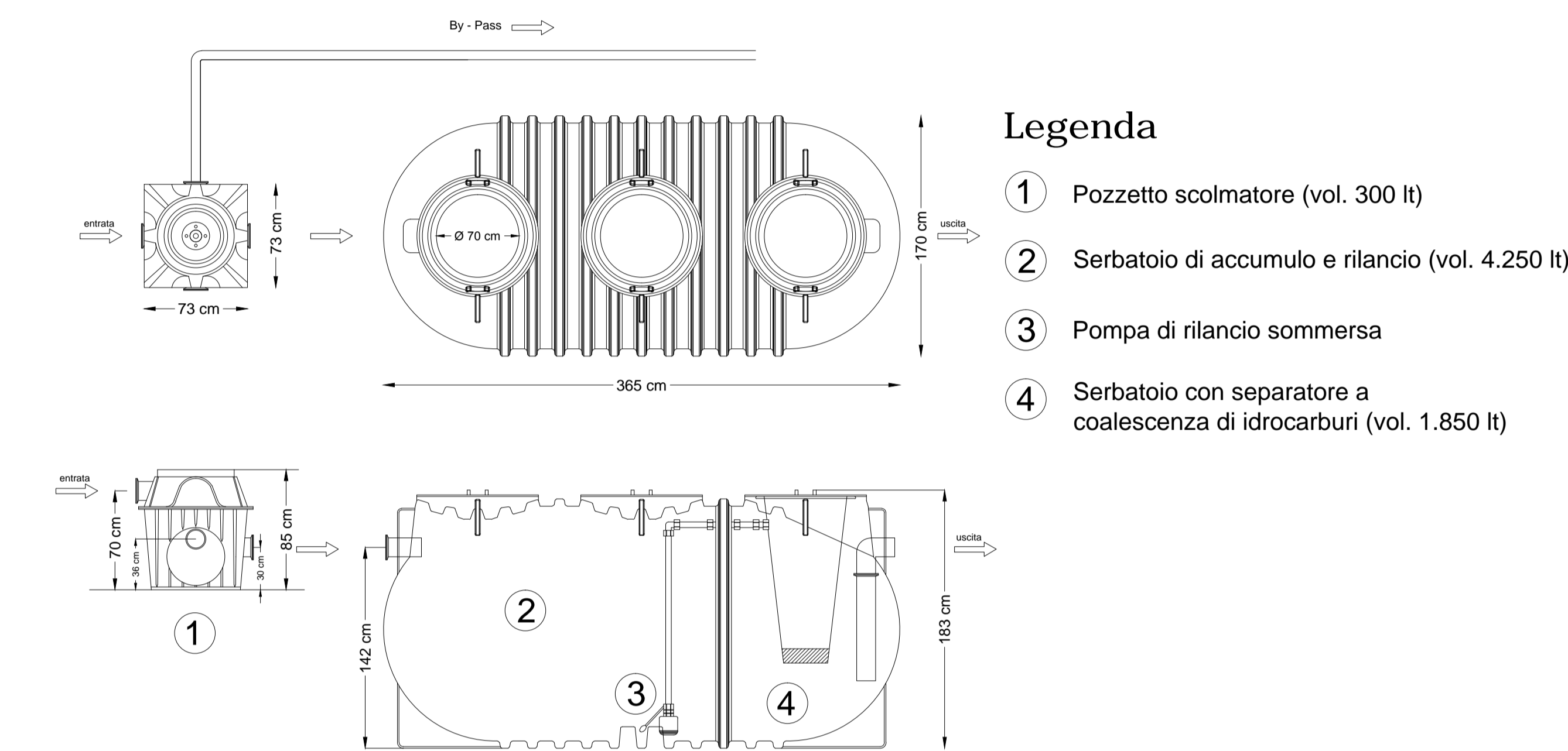

PARTICOLARI IMPIANTO DI TRATTAMENTO ACQUE DI PRIMA PIOGGIA A SERVIZIO DELL'IMPIANTO B (DI PROGETTO)

